

CONTENEDOR 120 LITROS



MARCADO Y ACCESORIOS

Marcado por termograbado
Marcado numérico
Marcado por serigrafía
Marcado por relieve
Adhesivos reflectantes
Tapas para recogida selectiva
Apertura con pedal
Alojamiento para chip
Sistema antirruído
Agarre patentado tipo peine
Cerraduras tipo: Gravedad / JCO / Sudhaus

Modelo de foto: 120 litros "E" estándar



Adhesivos reflectantes



Tapa con boca de fuelle 160 mm



Apertura con pedal



Agarre tipo peine



Alojamiento para chip



Sistema antirruído

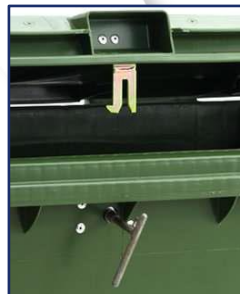

Cerradura JCO de llave triangular



Cerradura Sudhaus



Cerradura de gravedad

120 litros "E"

Características técnicas

Longitud (mm)	480	Volumen nominal (litros)	120						
Anchura (mm)	530	Capacidad de carga (kg)	48						
Altura máx. (mm)	950	Peso en vacío (kg)	7.5						
Altura abierto	875	Material	HDPE						
Diámetro de ruedas (mm)	200	Resistente a agentes químicos	SI (ácidos, bases, UVA)						
Paso de ruedas	480	Reciclabilidad	SI						
Colores disponibles	Verde JCO	Azul JCO	Amarillo	Gris 7040	Gris 7037	Gris 7016	Beige	Marrón	Colores a demanda

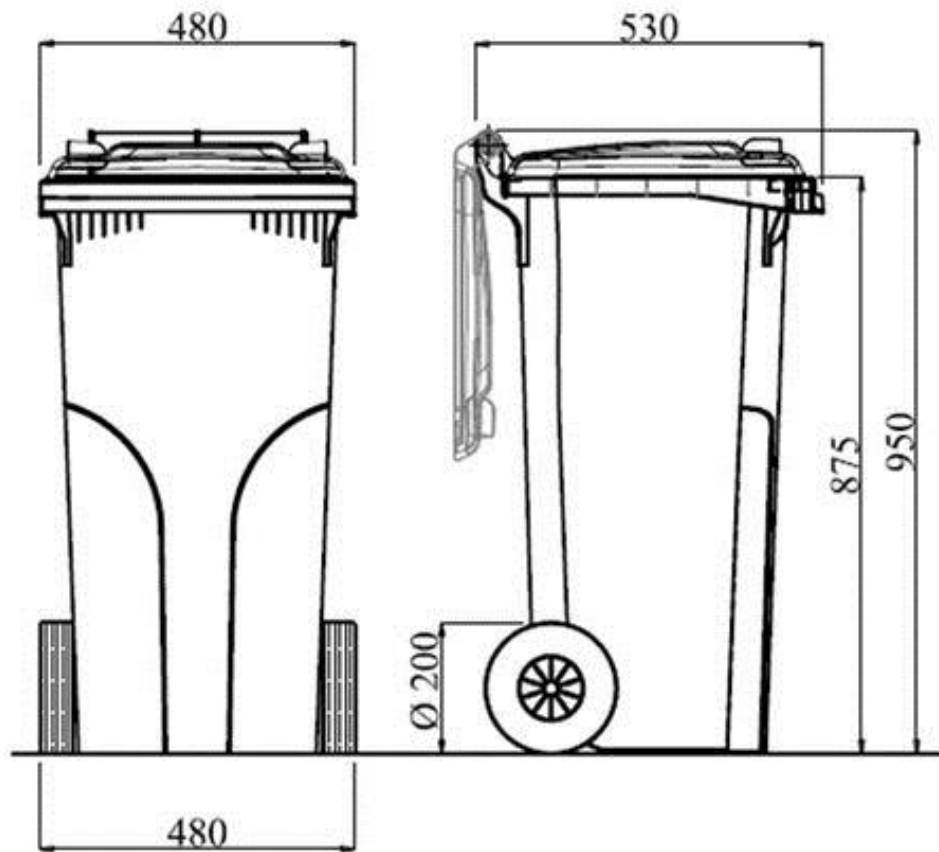

Marcado CE conforme a Directiva 2000/14/EC, sobre indicación de nivel sonoro en el entorno



Producto certificado conforme a las normas EN 840-1, EN 840-5 y EN 840-6



Producto fabricado íntegramente con polietileno de alta densidad y es 100% reciclable.